



AVK ХОМУТ ОТВЕТВИТЕЛЬНЫЙ, PN 16

10/00

для ПЭ и ПВХ труб

001

Ответвительные хомуты AVK легко устанавливаются, не требуют технического обслуживания, и рассчитаны на длительный срок службы. Большая профилированная прокладка из резины EPDM, утвержденной для контакта с питьевой водой, обеспечивает герметичность уплотнения относительно шероховатой поверхности трубы. Глубина резьбовой (BSP) поверхности минимальная для исключения ее контакта с рабочей средой после ввинчивания фитинга с наружной резьбой. Во избежание вращения гаек при затяжке болтов, они находятся в выемках.

Описание изделия

Хомут с отводом для ПЭ и ПВХ труб в сетях обработки воды и стоков до макс. 70°C.

Характеристика

- Хомут из ковкого чугуна с эпоксидным покрытием согласно DIN 30677-2 и по нормам AVK;
- На размерах 250-315 мм нижняя часть изготовлена из нержавеющей стали AISI 304;
- Короткая резьба BSP предусмотрена для исключения контакта с рабочей средой;
- Основная прокладка из резины EPDM, утвержденной для контакта с питьевой водой;
- Болты из нержавеющей стали A2;
- Гайки из кислотостойкой нержавеющей стали A4 с антифрикционным покрытием находятся в пазах;
- Обкладка из резины SBR покрывает всю внутреннюю поверхность хомута для предотвращения прямого контакта между ковким чугуном хомута и поверхностью трубы;
- Болтовые отверстия полностью защищены от коррозии эпоксидным покрытием.



DN 40-200



DN 250-300

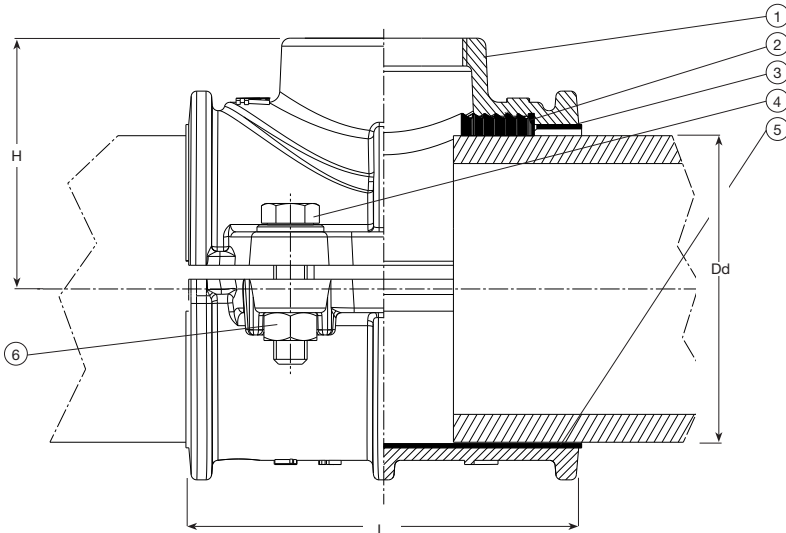

Компоненты и Материалы

1. Верхняя часть хомута	ковкий чугун GJS-400-15 (GGG-40)	2. Прокладка	резина EPDM
3. Обкладка	резина SBR	4. Болт	нержавеющая сталь A2
5. Нижняя часть хомута	ковкий чугун GJS-400-15 (GGG-40) / нержавеющая сталь A2	6. Гайка	нержавеющая сталь A4

Материал компонентов может быть заменен на равноценный или материалом более высокого класса без предварительного уведомления.

Артикулы и Типоразмеры

Артикул AVK	DN мм	Резьба BSP	D мм	L мм	H мм	Теор. масса кг
10-050-00-011	40	1"	50	100	50	1.4
10-050-40-011	40	3/4"	50	100	50	1.4
10-063-00-011	50	1"	63	100	58	1.5
10-063-10-011	50	1 1/4"	63	100	58	1.5
10-063-20-011	50	1 1/2"	63	100	58	1.5
10-063-30-011	50	2"	63	100	58	1.5
10-063-40-011	50	3/4"	63	100	58	1.5
10-075-00-011	65	1"	75	120	75	2.1
10-075-10-011	65	1 1/4"	75	120	75	2.1
10-075-20-011	65	1 1/2"	75	120	75	2.1
10-075-30-011	65	2"	75	120	75	2.1
10-075-40-011	65	3/4"	75	120	75	2.1
10-090-00-011	80	1"	90	120	77	2.5
10-090-10-011	80	1 1/4"	90	120	77	2.5
10-090-20-011	80	1 1/2"	90	120	77	2.5
10-090-30-011	80	2"	90	120	77	2.5
10-090-40-011	80	3/4"	90	120	77	2.5
10-110-00-011	100	1"	110	140	88	3.4
10-110-10-011	100	1 1/4"	110	140	88	3.4

Поскольку мы постоянно совершенствуем нашу продукцию, указанные в настоящем документе конструктивные решения, материалы и технические данные могут быть изменены без предварительного уведомления.

Артикул AVK	DN мм	Резьба BSP	D мм	L мм	H мм	Теор. масса кг
10-110-20-011	100	1 1/2"	110	140	88	3.4
10-110-30-011	100	2"	110	140	88	3.4
10-110-40-011	100	3/4"	110	140	88	3.4
10-125-00-011	125	1"	125	140	96	3.5
10-125-10-011	125	1 1/2"	125	140	96	3.5
10-125-20-011	125	1 1/2"	125	140	96	3.5
10-125-30-011	125	2"	125	140	96	3.5
10-125-40-011	125	3/4"	125	140	96	3.5
10-140-00-011	125	1"	140	170	104	5.2
10-140-10-011	125	1 1/4"	140	170	104	5.2
10-140-20-011	125	1 1/2"	140	170	104	5.2
10-140-30-011	125	2"	140	170	104	5.2
10-140-40-011	125	3/4"	140	170	104	5.2
10-160-00-011	150	1"	160	170	113	5.8
10-160-10-011	150	1 1/4"	160	170	113	5.8
10-160-20-011	150	1 1/2"	160	170	113	5.8
10-160-30-011	150	2"	160	170	113	6.4
10-160-40-011	150	3/4"	160	170	113	5.7
10-180-00-011	150	1"	180	170	123	6.5
10-180-10-011	150	1 1/4"	180	170	123	6.5
10-180-20-011	150	1 1/2"	180	170	123	7.0
10-180-30-011	150	2"	180	170	123	7.0
10-180-40-011	150	3/4"	180	170	123	7.0
10-200-00-011	200	1"	200	200	133	8.7
10-200-10-011	200	1 1/4"	200	200	133	8.7
10-200-20-011	200	1 1/2"	200	200	133	8.7
10-200-30-011	200	2"	200	200	133	8.7
10-200-40-011	200	3/4"	200	200	133	10
10-225-00-011	200	1"	225	200	146	9.5
10-225-10-011	200	1 1/4"	225	200	146	9.5
10-225-20-011	200	1 1/2"	225	200	146	9.5
10-225-30-011	200	2"	225	200	146	9.5
10-225-40-011	200	3/4"	225	200	146	10
10-250-00-011	250	1"	250	140	158	10
10-250-10-011	250	1 1/4"	250	140	158	10
10-250-20-011	250	1 1/2"	250	140	158	10
10-250-30-011	250	2"	250	140	158	10
10-250-40-011	250	3/4"	250	140	158	10
10-280-00-011	250	1"	280	140	173	4.2
10-280-10-011	250	1 1/4"	280	140	173	4.2
10-280-20-011	250	1 1/2"	280	140	173	4.2
10-280-30-011	250	2"	280	140	173	4.2
10-280-40-011	250	3/4"	280	140	173	4.2
10-315-00-011	300	1"	315	140	191	4.4
10-315-10-011	300	1 1/4"	315	140	191	4.4
10-315-20-011	300	1 1/2"	315	140	191	4.4
10-315-30-011	300	2"	315	140	191	4.4
10-315-40-011	300	3/4"	315	140	191	4.4