



AVK КЛАПАН ОБРАТНЫЙ ШАРОВОЙ ФЛАНЦЕВЫЙ, PN 10

53/35

из ковкого чугуна

003



Обратный шаровой клапан AVK – самоочищающийся, полнопроходной, где шар во время действия вращается и исключает риск прилипания к нему инородных частиц. Полный и гладкий проходной канал обеспечивает низкие потери напора и отсутствие осадков в днище. Обратные шаровые клапаны AVK могут поставляться 2-х моделей : резьбовые и фланцевые. В стандартном исполнении ядро шара имеет покрытие из резины NBR. По запросу шар можно заказать из сплошного полиуретана - с массой легче или тяжелее.



Описание изделия

Обратный шаровой фланцевый клапан

Стандарты

- Конструкция по стандарту EN 12050-4
- Межфланцевое расстояние по DIN 3203-F6
- Стандартная рассверловка фланцев по EN1092-2 (ISO 7005-2), PN 10

Испытания / Утверждения

- Гидравлическое испытание согласно EN12050-4.
- Approved according to LGA regulations
- Approved according to LGA Certification No. 57214158

Характеристика

- Клапан самоочищающийся, где шар вращается во время работы и предотвращает задерживание на нем инородных частиц;
- Полный проходной канал клапана обеспечивает низкие потери напора и минимальное противодавление;
- Гладкий проход исключает риск образования осадков в днище;
- Шар на размерах DN 50-100 из алюминия, а на размерах DN 125-400 из чугуна - обрешинен NBR. Твердость этой резины рассчитана на предотвращение застревания шара на седле клапана;
- В клапане DN 600 шар из алюминия, покрытого полиуретаном;
- Шар также можно заказать из сплошного полиуретана. Такой шар применяется в абразивной среде, где с особой его массой можно избежать вибрацию и гидравлический удар;
- Компактный дизайн и легкий вес;
- Болты и гайки из нержавеющей стали, а корпус и крышка из ковкого чугуна с эпоксидным покрытием внутри и снаружи.



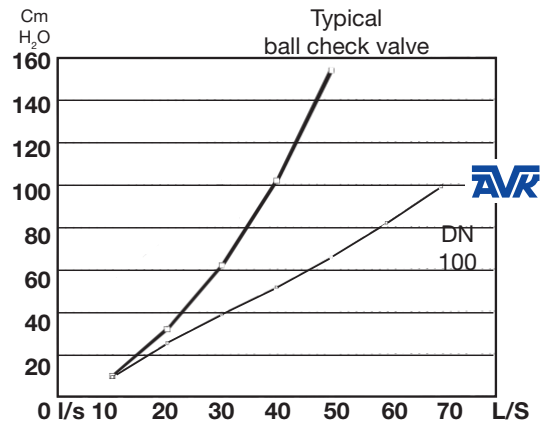
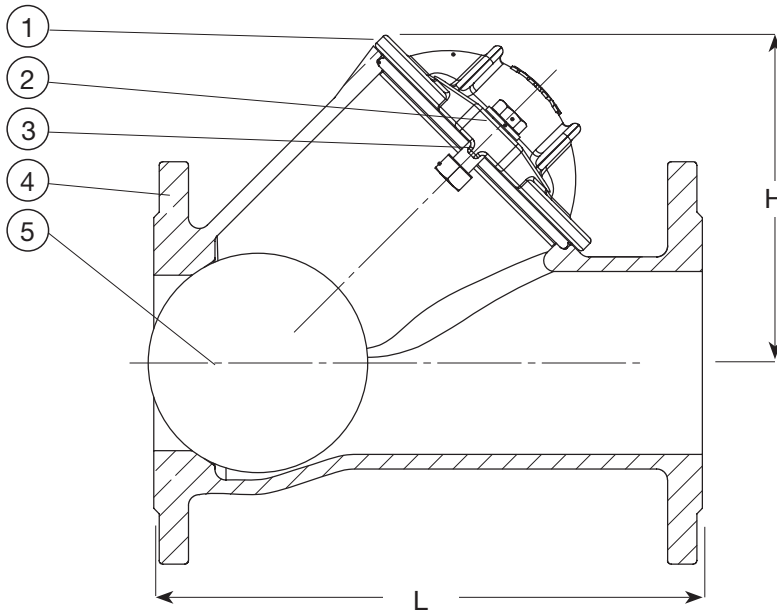

Компоненты и Материалы

| | | | |
|--------------|--|------------------------|----------------------------------|
| 1. Крышка | ковкий чугун GJS-400-15 (GGG-40) | 2. Болты, гайки, шайбы | нержавеющая сталь A2 |
| 3. Прокладка | резина NBR | 4. Корпус | ковкий чугун GJS-400-15 (GGG-40) |
| 5. Шар | ядро из алюминия или серого чугуна обрезинено NBR | | |

Материал компонентов может быть заменен на равноценный или материалом более высокого класса без предварительного уведомления.

Артикулы и Типоразмеры

| Артикул AVK | DN мм | Расверл. фланцев | L мм | H мм | Теор. масса кг |
|-------------------------------|----------|---------------------|---------|---------|----------------------|
| 53-050-35-1007 | 50 | PN10/16 | 200 | 101 | 7.5 |
| 53-065-35-1007 | 65 | PN10/16 | 230 | 148 | 12 |
| 53-080-35-1007 | 80 | PN10/16 | 260 | 148 | 13 |
| 53-100-35-1007 | 100 | PN10/16 | 300 | 182 | 18 |
| 53-125-35-1007 | 125 | PN10/16 | 350 | 251 | 35 |
| 53-150-35-1007 | 150 | PN10/16 | 400 | 251 | 37 |
| 53-200-35-0007 | 200 | PN10 | 500 | 333 | 68 |
| 53-250-35-0007 | 250 | PN10 | 600 | 406 | 112 |
| 53-300-35-0007 | 300 | PN10 | 700 | 480 | 163 |
| 53-350-35-0007 | 350 | PN10 | 800 | 571 | 289 |
| 53-400-35-0007 | 400 | PN10 | 900 | 657 | 416 |
| 53-500-35-0007 ⁽¹⁾ | 500 | PN10 | 1100 | 930 | 712 |
| 53-600-35-0007 ⁽²⁾ | 600 | PN10 | 1300 | 1010 | 1200 |
| 53-600-35-0207 ⁽²⁾ | 600 | PN10 | 1300 | 1010 | 1200 |

⁽¹⁾ с приблизительным испытанием по стандарту LGA

⁽²⁾ с приблизительным испытанием по стандарту LGA. Шар обрезиненный ПУР в стандартном исполнении.