



Подземные гидранты AVK Серии 35 отличаются высоким качеством компонентов в равной степени. Гидрант оборудован 6" резьбовым ниппелем для подсоединения пожарной колонки (стендера) по стандарту ГОСТ, защищенным откидной чугунной крышкой. В качестве защиты от выдувания шпинделя под давлением в случае несанкционированного вскрытия верхней части гидранта предусмотрены две интегрированные зажимные скобы. Затвор гидранта вулканизирован полиуретаном (ПУР) для обеспечения максимального восстановления формы после сжатия. Гидрант имеет устройство автоматического дренажа, обеспечивающее полный слив воды из гидранта после пользования.

Описание изделия

Подземный пожарный гидрант по стандарту ГОСТ 53961-2010

Стандарты

- Конструкция по стандарту ГОСТ 53961-2010
- Стандартная рассверловка фланцев в соответствии с EN1092 (ISO 7005-2), PN 10 или PN 16

Испытания / Утверждения

- Гидравлическое испытание согласно EN 1074-1 и 4 или EN 12266.
- Утверждена для контакта с питьевой водой
- Одобрен на соответствие UME Серт. No. UA 1.016.0119009-14

Характеристика

- 6" резьбовой ниппель для подсоединения стендера по ГОСТ;
- Автоматическое морозоустойчивое дренажное устройство противозаливной конструкции, отверстие которого закрыто при наличии расхода воды в гидранте, предотвращая ее слив и, тем самым, смыв почвы;
- Исполнение с пробкой для ручного слива дренажного штуцера - по запросу;
- Седло клапана из латуни, стойкой к обесцинкованию, с радиальным уплотнением;
- Диск затвора с чугунным сердечником вулканизирован ПУР для обеспечения максимального восстановления формы;
- Откидная чугунная крышка, запирающаяся;
- Или с резьбовой крышкой, не занимающей много места в уличном лючке типа надземного короба;
- Верхний фланец с двумя несъемными зажимными скобами для защиты шпинделя от выдувания в случае несанкционированного вскрытия верхней части гидранта, находящимся под давлением;
- Подшипник шпинделя с полиамидной антифрикционной шайбой обеспечивает легкую и плавную работу;
- Эпоксидное покрытие синего цвета в соответствии с DIN 30677-2 и нормами AVK.



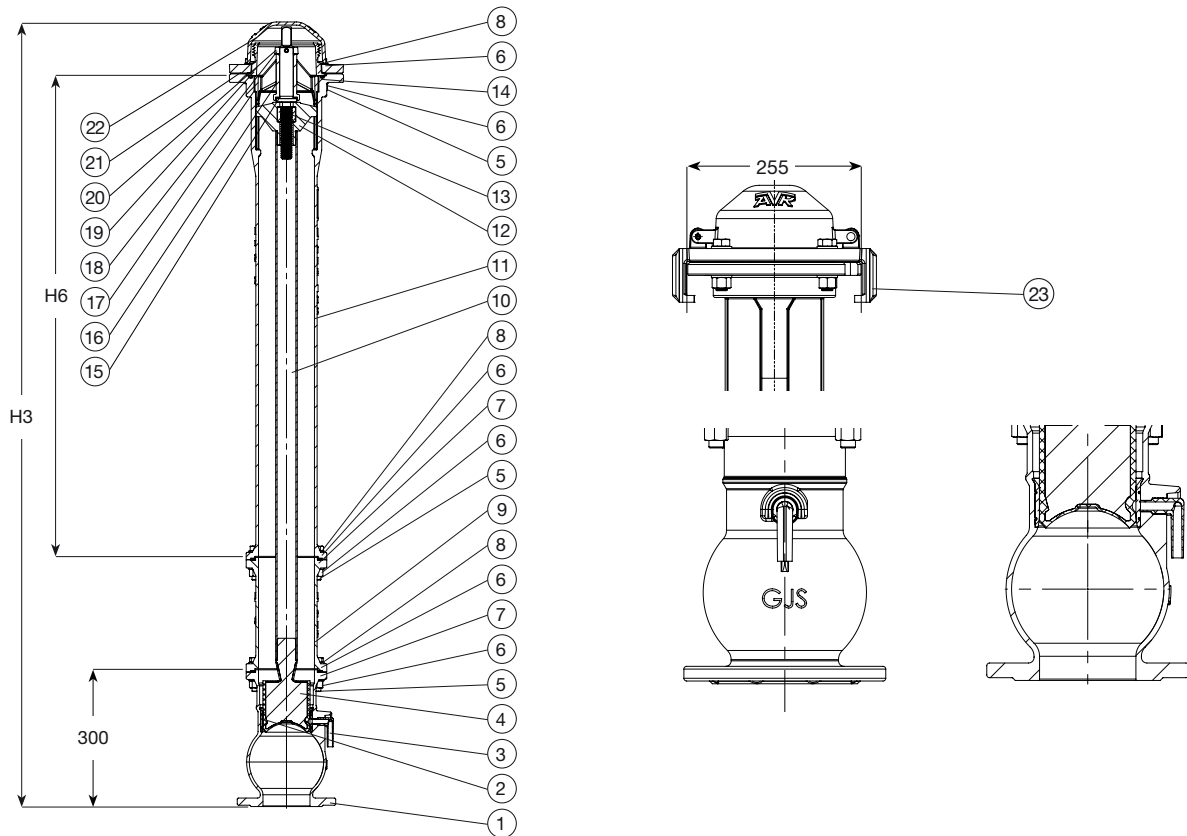

Компоненты и Материалы

1. Камера седла	ковкий чугун мин. GJS-400-15 (GGG-40)	2. Седло	латунь стойкая к обесцинкованию
3. Дренажный штуцер	полиамид (РА), полиацеталь POM (полиоксиметилен)	4. Затвор	сердечник вулканизирован ПУР
5. Гайка M16	нержавеющая сталь	6. Шайба	нержавеющая сталь
7. Плоская прокладка	резина NBR	8. Болт	нержавеющая сталь
9. Удлинительная секция	ковкий чугун мин. GJS-400-15 (GGG-40)	10. Стержень шпинделя	нержавеющая сталь
11. Верхняя часть корпуса	ковкий чугун мин. GJS-400-15 (GGG-40)	12. Гнездо гайки шпинделя	ковкий чугун мин. GJS-400-15 (GGG-40)
13. Гайка шпинделя	латунь	14. Герметизирующее O-кольцо	резина NBR
15. Шпиндель	нержавеющая сталь	16. Шайба	полиамид
17. Направляющая шпинделя	ковкий чугун мин. GJS-400-15 (GGG-40)	18. Шпилька фиксирующая	нержавеющая сталь
19. Резьбовой ниппель	латунь	20. Кольцо фиксирующее	нержавеющая сталь
21. Верхний фланец	ковкий чугун мин. GJS-400-15 (GGG-40)	22. Колпак	ковкий чугун мин. GJS-400-15 (GGG-40)
23. Зажимная скоба (2 шт.)	ковкий чугун мин. GJS-400-15 (GGG-40)		

Материал компонентов может быть заменен на равноценный или материалом более высокого класса без предварительного уведомления.

Артикулы и Типоразмеры

Артикул AVK	DN мм	H3 мм	H6 мм	Теор. масса кг
35-125-72-082000	100	1000	585	53
35-125-72-092000	100	1250	835	58

Артикул AVK	DN мм	H3 мм	H6 мм	Теор. масса кг
35-125-72-102000	100	1500	1085	63
35-125-72-112000	100	1750	1085	74
35-125-72-122000	100	2000	1085	81
35-125-72-132000	100	2250	1085	88
35-125-72-142000	100	2500	1085	96
35-125-72-152000	100	2750	1085	107
35-125-72-162000	100	3000	1085	115
35-125-72-172000	100	3250	1085	121
35-125-72-182000	100	3500	1085	130
35-125-72-192000	100	3750	1085	140
35-125-72-202000	100	4000	1085	148